

Reisopack®

Horizontale -automatische
omsnoeringsmachine voor pallets

2800

Strappingtechnologies



De beste oplossing
voor de horizontale
omsnoering van pallets

2800

Horizontale -automatische omsnoeringsmachine voor pallets

Makkelijk in gebruik. De machine wordt geplaatst naast de gestapelde pallet, hierbij voorkomt u dat u instabiele pallets moet verplaatsen. De machine werkt op 220V netspanning, op batterijen is optioneel.

- Ontworpen en gefabriceerd met gebruikmaking van de hoogste kwaliteit van de onderdelen
- Makkelijk in het gebruik, de machine is naast de pallet neer te zetten. Dit voor komt dat de niet gebonden pallets verplaatst moeten worden
- De hoogte van de strips zijn handmatig, zonder enige moeite instelbaar
- De minimale striphoogte is 17 cm en de maximale striphoogte vanaf de vloer is 200 cm
- Spanning is elektrisch verstelbaar doormiddel van een magnetische koppeling, zonder gebruik te maken van enig fysieke inspanning
- Aluminium verittingsset gaat gegarandeerd een machineleven lang mee
- Meer dan 350 machines zijn er al werkzaam in diverse sectoren over de gehele wereld sinds 1994



De pallet is omsnoerd en gestabiliseerd voordat de pallet verplaatst wordt.



Door de eenvoudige werkwijze kan een ieder op een veilige manier omsnoeren.

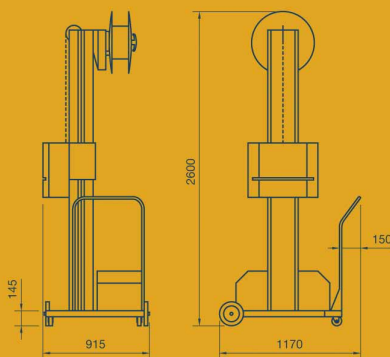

Karakteristieken

Voltage: 220V / 240V • 50 / 60 Hz. 1 Fase
Elektrisch verbruik: 1Kw
Productie snelheid: 20 tot 30 pallets per uur
Batterijcapaciteit: ± 600 omsnoeringen
Aantal delen: 2 (350kg)
Afmetingen: 110 x 110 x 84cm / 245 x 78 x 65cm

Technische specificatie

Stripbreedte: 6-8-12-15,5mm (af fabriek)
Stripdikte: 0,50-0,85mm
Minimale striphoogte: 170mm
Verhittingsysteem: elektrische
Verwarmingstemperatuur en afkoelingsijd is variabel instelbaar
Optioneel: batterijen 2 x 6V 195Amp en batterijlader

10/04 Edition -We reserve the right to made any modification without prevention.